

makro
labelling 

labelling the future ...

ROLL FEED

машина ЛИНЕЙНОГО типа

Нанесение **круговой этикетки (Roll Feed)**
ТОЛЬКО на **ЦИЛИНДРИЧЕСКИЕ ПЭТ** бутылки

Производительность от 4.000 до 16.000 бут./ч



ROLL FEED линейная этикетировочная машина

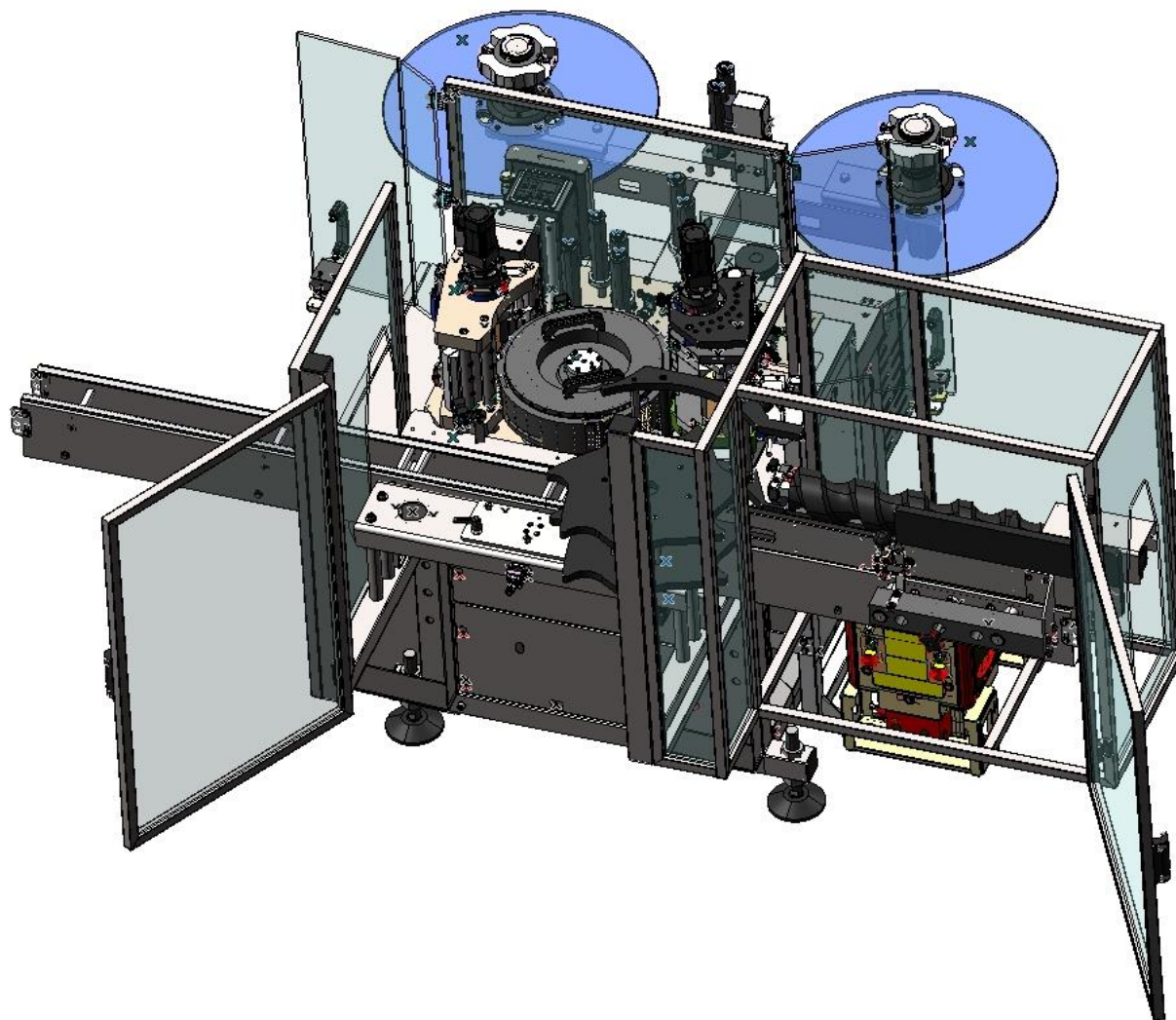

Компактная машина,
управляемая **СЕМЬЮ**
шаговыми
двигателями:

1. Рулон 1.
2. Рулон 22
(опция для MAK LINE RLF 1).
3. Клеевой ролик.
4. Система отрезки.
5. Вакуумный барабан.
6. Входной шнек *(опция для MAK LINE RLF 1).*
7. Входная звезда.

ROLL FEED линейная этикетировочная машина

Приводной входной шнек
(опция для MAK LINE RLF 1).

Приводная входная звезда

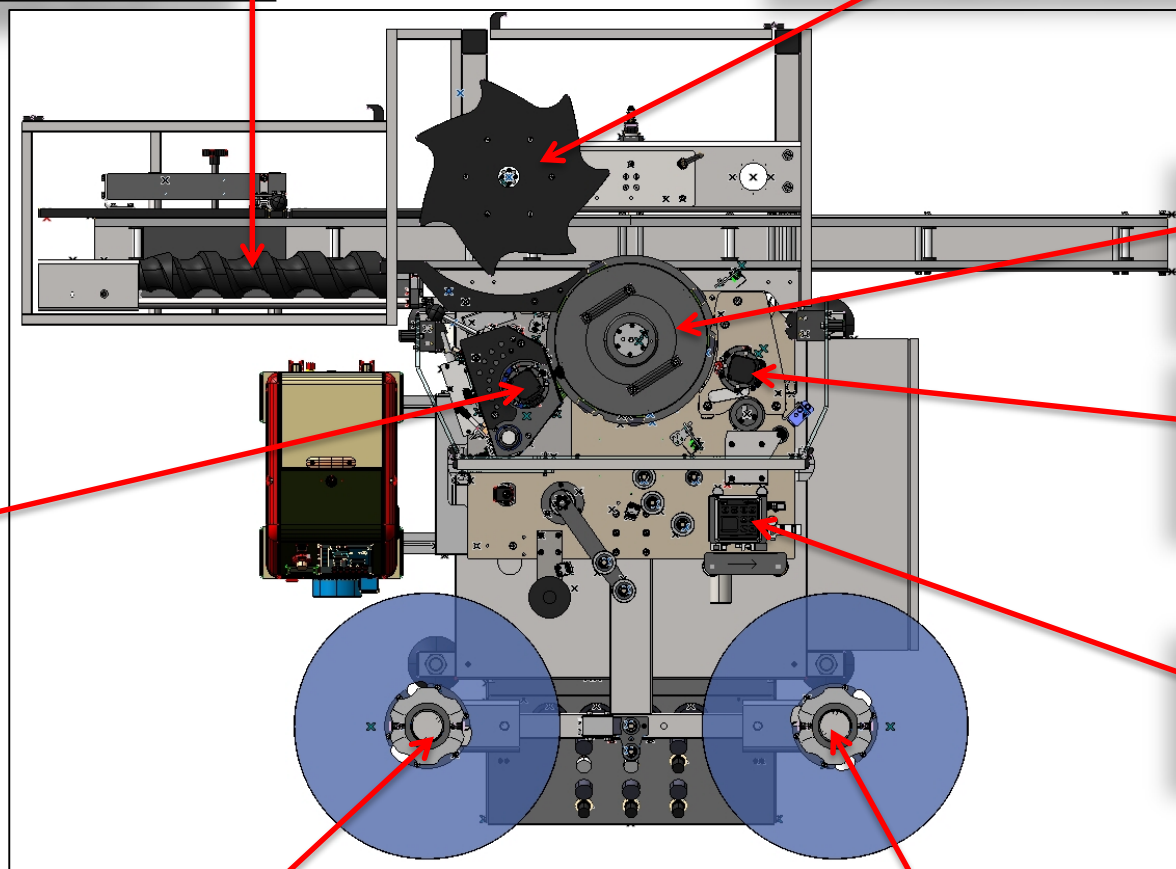

**Приводной
клеевой
ролик**

**Приводной
вакуумный
барабан**

**Приводная
система
отрезки**

**Автоматический
выравниватель
этикетки**

Приводной размотчик 1

Приводной размотчик 2
(опция для MAK LINE RLF 1).

ROLL FEED линейная этикетировочная машина

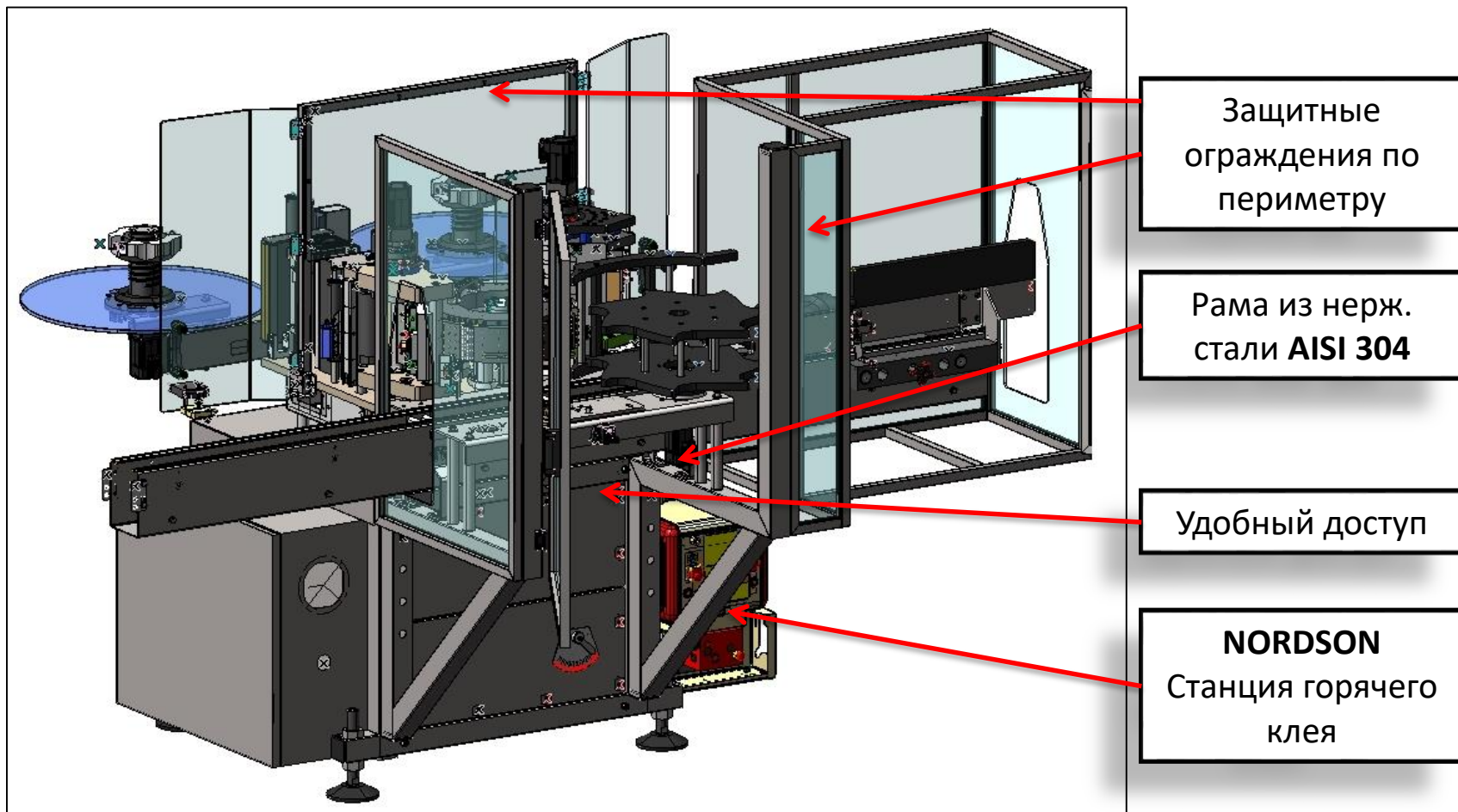

ROLL FEED Linear Labelling Machine

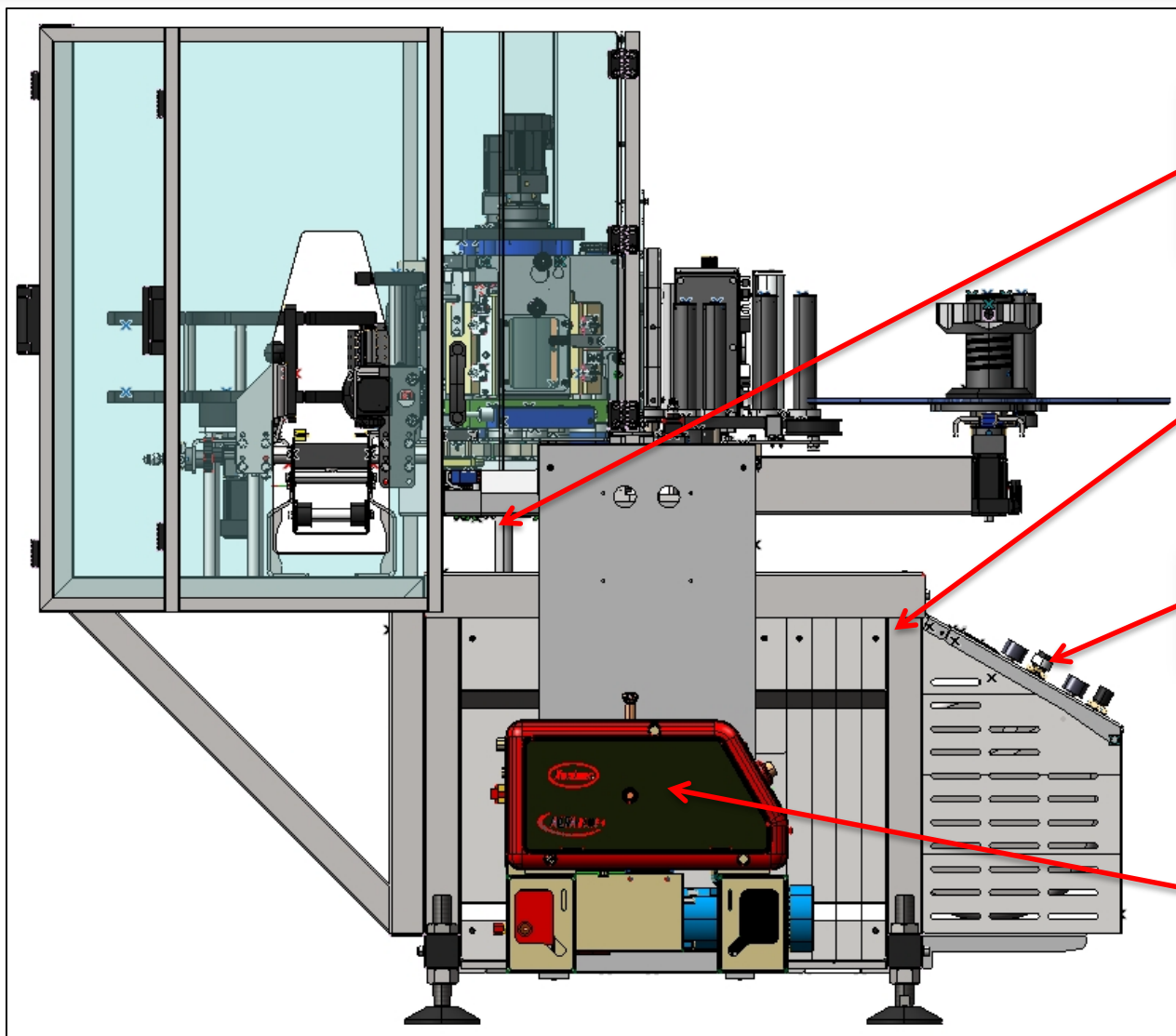

Ручная настройка
станции по
высоте

Рама из нерж.
стали **AISI 304**

Панель настройки
воздуха/вакуума

NORDSON
Станция горячего
клея

ROLL FEED линейная этикетировочная машина

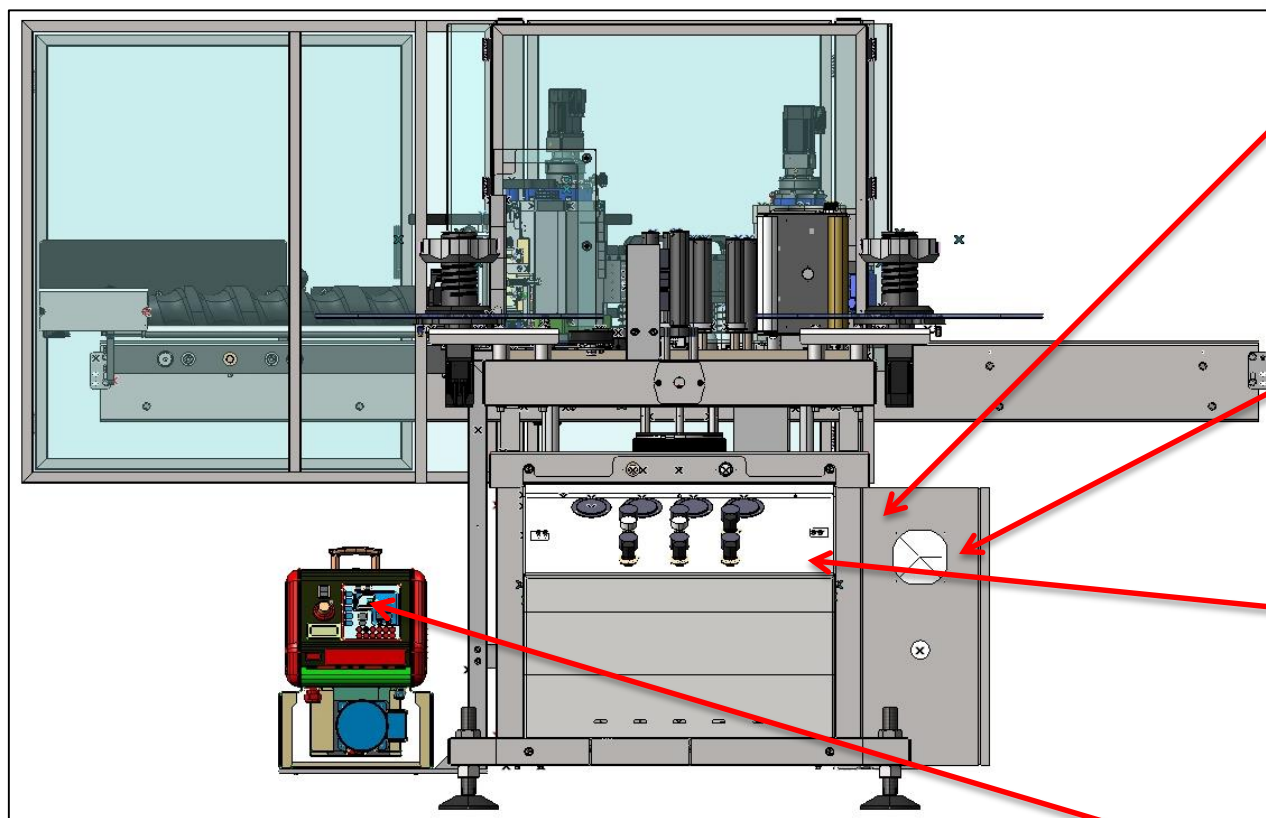

Электрошкаф
закреплен на
раме

Рама из нерж.
стали **AISI 304**

Панель настройки
воздуха/вакуума

NORDSON
Станция горячего
клея

ROLL FEED линейная этикетировочная машина

УДАЛЕННОЕ УПРАВЛЕНИЕ с сенсорной панели

Подключение к машине по **Wi-Fi**, доступ по паролю, **БЕСПЛАТНЫЙ доступ** к функциям машины по QR коду.
Бесплатный доступ для всех устройств, имеющих подключение Wi-Fi и QR сканнер.



ROLL FEED линейная этикетировочная машина

Основные **ПРЕИМУЩЕСТВА** машины:

1. Клеевой ролик, система отрезки, вакуумный барабан, размотчик рулона 1, размотчик рулона 2 (*опция для MAK LINE RLF 1*), входной шнек (*опция для MAK LINE RLF 1*), входная звезда приводятся **шаговыми двигателями B&R**, настраиваемыми с сенсорной панели машины.

2. Рама машины и модулей – полностью из нерж. стали **AISI 304**.

3. Система горячего клея **Nordson**.

4. **ДВА** рулона.

5. Автоматическое выравнивание этикетки.

6. Ручная настройка станции по высоте.

7. Сенсорная панель (HMI) с возможностью управления с мобильных устройств. (freeware connection).

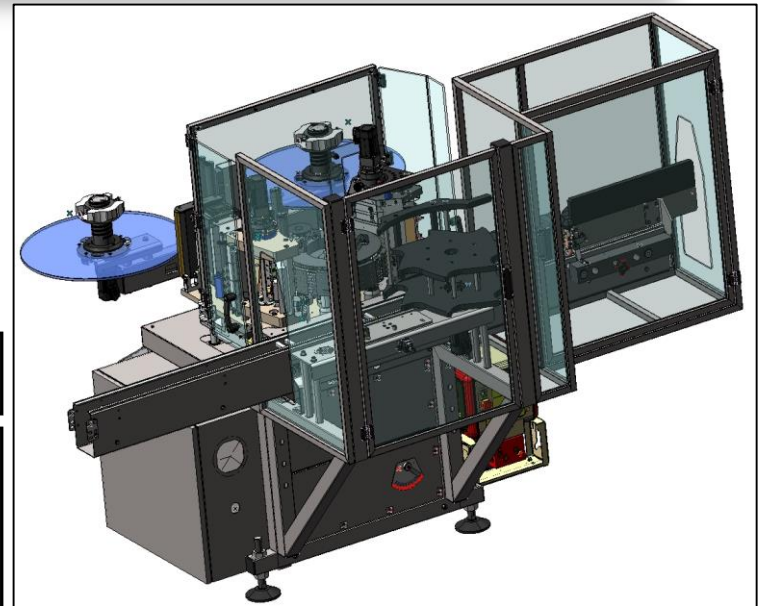

ROLL FEED Autosplicer (автосклејка)

(Опција)



ВИДЕО работы автоматической склейки этикетки (Опция)

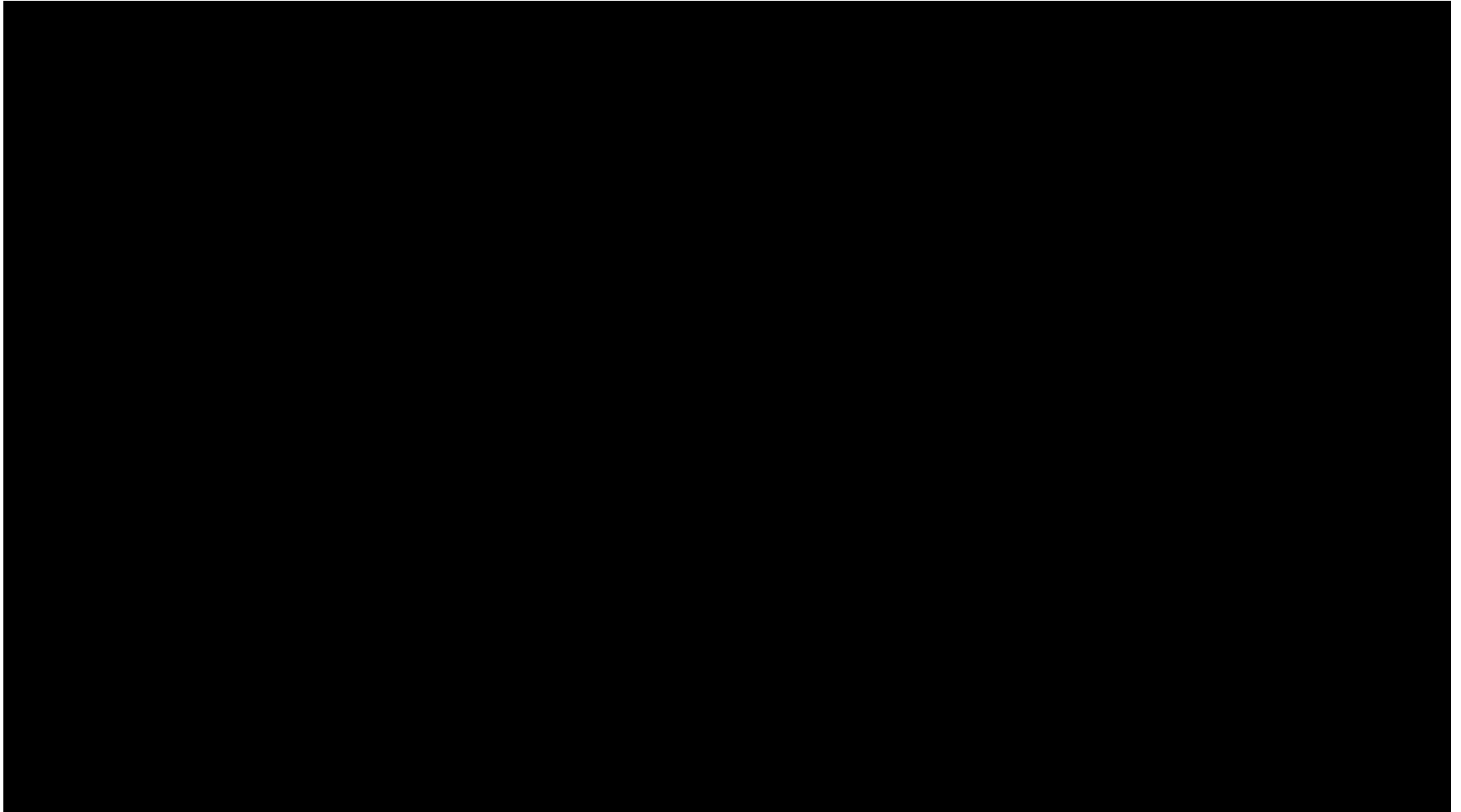

ООО «Макро Технолоджи» - официальный дистрибутор в РФ.
107497, г. Москва, Иркутская ул, 11/17. www.makro-technology.ru / (495) 642-68-46

makro
labelling 

The main logo for Makro Labelling. It consists of the word "makro" in a bold, black, sans-serif font. Below it, the word "labelling" is written in a lighter, grey, spaced-out sans-serif font. To the right of "labelling" is a stylized logo icon composed of two overlapping, metallic-looking shapes: a dark blue-grey rectangle on the left and a lighter blue-grey rounded shape on the right.

labelling the future ...